

## FOURGON À RIDEAU

100% électrique  
0g de CO<sup>2</sup>/km



### CARACTÉRISTIQUES TECHNIQUES

- Caractéristiques du véhicule seul : voir fiche Base Roulante G3
- Charge utile de 600 à 700 kg\*
- Volume utile de 2,2 m<sup>3</sup> (version standard) à 2,8 m<sup>3</sup> (version élargie)
- Rideau en aluminium à ressort compensateur et poignée de tirage
- Poignée d'ouverture du rideau à clé
- Plancher imputrescible et anti-dérapant

### ACCESSOIRES ET OPTIONS



Porte-échelles latéral



Fermeture centralisée



Galerie de toit



Plafonnier intérieur dans le fourgon



2<sup>ème</sup> rideau latéral



Rideau arrière



Aménagement intérieur (étagères)



## FOURGON À RIDEAU

### VARIANTES





Mi-fourgon-mi plateau

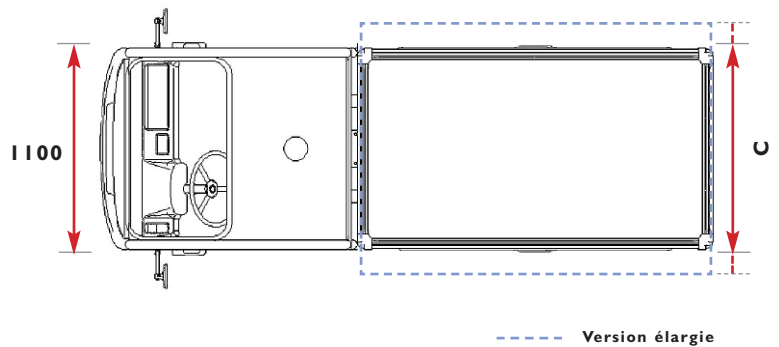
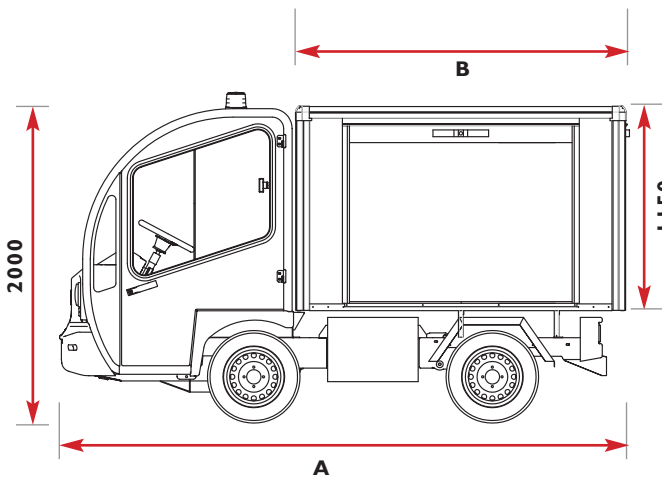

Spécial collecte de linge

### DIMENSIONS



	G3-S	G3-L
	 <p><b>Véhicule</b> Longueur (A) : 3 345 mm</p>	 <p><b>Véhicule</b> Longueur (A) : 3 845 mm</p>
<b>Version standard</b>	<p><b>Fourgon</b> Longueur (B) : 1 900 mm Largeur (C) : 1 020 mm Volume utile : 2,2 m<sup>3</sup></p>	<p><b>Fourgon</b> Longueur (B) : 2 400 mm Largeur (C) : 1 020 mm Volume utile : 2,8 m<sup>3</sup></p>
<b>Version élargie</b>	<p><b>Fourgon</b> Longueur (B) : 1 900 mm Largeur (C) : 1 250 mm Volume utile : 2,8 m<sup>3</sup></p>	<p><b>Fourgon</b> Longueur (B) : 2 400 mm Largeur (C) : 1 250 mm Volume utile : 3,4 m<sup>3</sup></p>